

Párátlanító WDH-214US

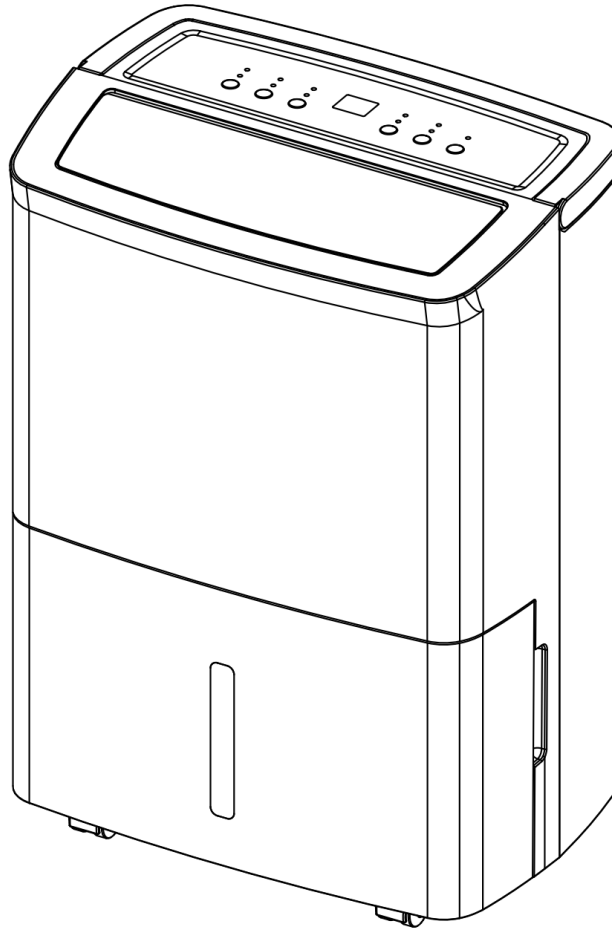

Kedves vásárló,

Ön egy kiváló minőségű terméket választott. Íme néhány tipp, hogy élvezze ezt a terméket:

Szállítás után:

Mivel a készülék hűtőközeggel működik, a csomagoláson található gondos címkézés ellenére néha előfordulhat helytelen szállítás. Ezért kérjük, hogy a készüléket legalább a következő ideig hagyja függőlegesen állni 4 órát, hogy a hűtőközeg megfelelően leülepedjen a készülékben.

Bármilyen probléma esetén:

Reméljük, hogy a készülék megfelel az Ön elvárásainak! Amennyiben a lehető legnagyobb gondossággal ellenére mégis panaszra adna okot, kérjük, röviden vegye fel velünk a kapcsolatot, mivel nagyon fontos számunkra az Ön elégedettsége, és szeretnénk tisztázni minden félreértést.

Az első művelet során:

Figyelem: Kérjük, ellenőrizze, hogy a készülék hátulján található tömítődugó (a gyűjtőtartály használatához) szorosan fel van-e csavarozva! Ellenkező esetben víz szivároghat ki a készülék alól.

Mivel a belső csővezetékek először érintkeznek nedvességgel, a helyiség páratartalmától függően kb. 3 óráig is eltarthat, amíg a folyadék összegyűlik a gyűjtőtartályban.

Indítási idő / késleltetés:

A kompresszor védelme érdekében a készülék nem kapcsol újra azonnal, miután a készülék leállt, vagy a működés megszakadt (pl. a kondenzációs tartály kiürítése). A kompresszor kezdetben kb. 3 percig úgynevezett "védelmi üzemmódban" van, amelyben csak a ventilátor működik, mielőtt a kompresszor újra bekapcsol.

Szobapáratartalom és páratlanítási teljesítmény:

Ha a helyiség páratartalmát és a hozzá tartozó páratlanítási teljesítményt saját páratartalommérővel (higrométerrel) szeretné ellenőrizni, kérjük, ügyeljen arra, hogy ez a páratartalommérő ne legyen a falra erősítve, mivel ez meghamisítja a helyiség levegőjének valódi páratartalmát. Lásd még a Hibaelhárításnál található magyarázatokat!

Fontos biztonsági utasítások:

- A készülék felállításakor, használatakor és tisztításakor gondosan kövesse a használati utasítást!
- Felügyelje a páratlanítót, ha gyermekek tartózkodnak a készülék közelében!
- Figyeljen az elektromosságra, soha ne menjen bele a készülékbe tárgyakkal, vagy helyezze be azokat!
- Ne helyezzen semmilyen tárgyat a páramentesítőre!
- Ne zárja el a készülék elszívónyílásait, és gondoskodjon arról, hogy a ventilátor körül elegendő hely/távolság legyen!
- Gondoskodjon a készülék megfelelő levegőellátásáról, ellenkező esetben ez a teljesítmény csökkenéséhez, legrosszabb esetben pedig túlmelegedéshez és/vagy tűzhez vezethet!
- Ügyeljen arra, hogy a készülék elektromos rendszerébe ne jusson nedvesség!
- Csak az ajánlott feszültséget használja a készülék működtetéséhez!
- Győződjön meg róla, hogy a tápkábel ki van hajtva (ki van kötve), mielőtt csatlakoztatja a csatlakozóaljzathoz!
- A készülék használata előtt győződjön meg arról, hogy a dugó tiszta és megfelelően csatlakozik a konnektorhoz!
- Probléma vagy sérülés esetén mindig azonnal forduljon a gyártóhoz, és soha ne javítsa meg saját maga!
- Soha ne érintse meg a dugót vagy a konnektort nedves kézzel!
- Kérjük, ne használjon több aljzatot a páratlanító működtetéséhez!
- Ne javítsa meg saját maga a készülék hibás vagy sérült kábeleit, mert súlyos áramütést kaphat!
- Ügyeljen arra, hogy a készülék közelében soha ne legyenek könnyen gyúlékony anyagok (pl. gázok/olajok stb.)!
- A készüléket kizárólag beltéri használatra szánják. Mosókonyhában sem szabad használni!
- Ha hosszabb ideig nem használja a készüléket, kapcsolja ki és húzza ki a hálózathoz!
- A készüléket olyan jól szellőző helyiségben kell tárolni, amelynek helyiségmérete megfelel az üzemeltetéshez megadott helyiségterületnek.
- Ezt a készüléket 8 éves kortól és idősebb gyermekek is használhatják, ha felügyeletet kaptak, illetve ha a készülék biztonságos használatára vonatkozó utasításokat kaptak, és megértették az ezzel járó veszélyeket. A tisztítást és a felhasználói karbantartást csak 8 éves vagy annál idősebb gyermekek végezhetik, akiket felügyelnek. A készüléket és annak csatlakozókábelét 8 év alatti gyermekektől távol kell tartani.
- Ne végezzen semmilyen változtatást a készüléken!
- A páratlanítót nem szabad olyan helyiségben üzemeltetni vagy tárolni, ahol más égő/fűtő készülékek is vannak!

Kérjük, azonnal kapcsolja ki a készüléket, és válassza le a hálózatról/áramellátásról, ha bármi hibát észlel! Ebben az esetben forduljon szakemberhez, és ne próbálja meg saját maga megjavítani a készüléket!

Példák: A ventilátor nem működik működés közben, a biztosíték kiégett vagy a kompresszor hangosan zörög.

Fontos üzemeltetési és biztonsági utasítások a készülékben használt R290 hűtőközeggel kapcsolatban:

(A készülék használata előtt figyelmesen olvassa el és tartsa be ezeket az utasításokat!)

- Az R290 hűtőközeggáz megfelel az európai környezetvédelmi előírásoknak.
- A készülék R290 hűtőközeggel működik. Ez a hűtőközeg erősen tűzveszélyes és robbanásveszélyes, ha nem tartják be a biztonsági előírásokat!
- A készülék 0,065 kg R290 hűtőközeget tartalmaz - a páramentesítő készülékek R290 hűtőközégének maximális engedélyezett töltete 0,3 kg!
- A minimális légkeringés alacsony fordulatszámon 98 m³/h, magas fordulatszámon 115 m³/h!
- A készüléket olyan helyiségben kell tárolni, ahol nincsenek folyamatosan működő gyújtóforrások (pl. nyílt láng, működő gázkészülék vagy működő elektromos fűtőtest).
- Védje a készüléket és különösen a belső alkatrészeket a sérülésektől vagy a lángoktól/melegtől!
- Kérjük, vegye figyelembe, hogy a hűtőközeg szagtalan, ezért a szivárgás nem érzékelhető azonnal a szag alapján!
- Ha a hűtőközeg kiszabadul, meggyulladhat vagy felrobbanhat, különösen rosszul szellőző helyiségekben, nagy hővel, szikrákkal vagy lángokkal együtt!
- Ügyeljen arra, hogy az elszívólevegő kivezető nyílása mindig biztonságosan legyen rögzítve, és ne akadályozzák más tárgyak!
- ²A készüléket legalább 4 méteres helyiségben kell felállítani, üzemeltetni és tárolni !
- Ha már nem használja a készüléket, csomagolja be gondosan, és óvja meg a sérülésektől! Legyen óvatos a készülék tárolásakor a mechanikai hibák elkerülése érdekében.
- A tisztítás során szigorúan a gyártó utasításai szerint járjon el, és ne használjon további hőforrásokat a készülék leolvasztási folyamatának felgyorsítására!
- Soha ne végezzen saját maga munkát a hűtőkörön vagy a hűtőközeget tartalmazó alkatrészekben!
- A hűtőközegkörön csak olyan személyek dolgozhatnak, akik egy akkreditált szervezet által a hűtőközegek kezelésére felhatalmazással és tanúsítvánnyal rendelkeznek.
- Ha a készülék hálózati csatlakozókábele megsérül, a veszélyek elkerülése érdekében azt a gyártónak vagy annak ügyfélszolgálatának vagy egy hasonlóan képzett személynek kell kicserélnie.
- A készüléket a nemzeti telepítési előírásoknak megfelelően kell telepíteni.
- A leolvasztási folyamat felgyorsítására ne használjon a gyártó által engedélyezettektől eltérő tárgyakat.
- Ne fúrjon vagy égessen.

Ez a készülék olyan alkatrészeket tartalmaz, amelyeket nem szabad kicserélni vagy javítani !

A hűtőközeget nem lehet megújítani vagy kicserélni !

Ne végezzen saját maga semmilyen javítást vagy módosítást a készüléken !

A más szakképzett személyek közreműködését igénylő karbantartási és javítási munkákat a gyúlékony hűtőközegek használatára szakosodott szakemberek felügyelete mellett kell elvégezni.

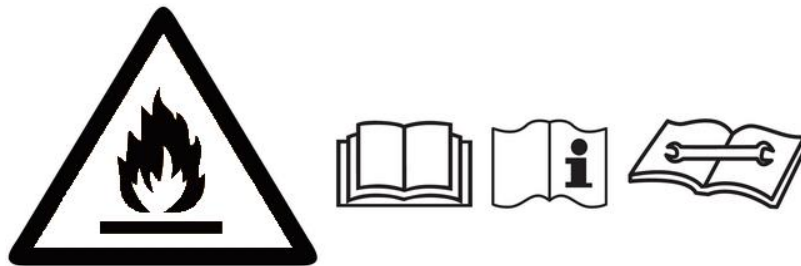

Fontos biztonsági utasítások R290 hűtőközeggel működő készülék javításához:

1. Ellenőrizze a környezetet

Mielőtt gyúlékony hűtőközegeket tartalmazó rendszereken kezdene dolgozni, biztonsági ellenőrzésekre van szükség annak biztosítása érdekében, hogy a gyulladás veszélye minimálisra csökkenjen. A hűtőközegeles rendszer javításakor a következő biztonsági óvintézkedéseket kell betartani és betartatni, mielőtt bármilyen munkát végeznek a rendszeren.

Eljárás

A munkát ellenőrzött módon kell elvégezni, hogy a munka során a lehető legkisebbre csökkentsék a gyúlékony gázok vagy gőzök jelenlétének kockázatát.

2. Általános munkaterület

A karbantartó személyzetet és a közelben tartózkodó egyéb személyeket el kell oktatni az elvégzendő munkák típusáról. Kerülni kell a zárt térben történő munkavégzést. A munkaterület körülvevő területet le kell zárni. A gyúlékony anyagok ellenőrzésével meg kell győződni arról, hogy a munkaterület körülményei biztonságossá váltak.

3. Ellenőrizze a hűtőközegek jelenlétét

A területet a munka előtt és közben megfelelő hűtőközeg-érzékelővel ellenőrizni kell, hogy a szakember tisztában legyen a lehetséges gyúlékony légkörrel. Biztosítani kell, hogy a használt hűtőközeg-érzékelő alkalmas legyen a gyúlékony hűtőközegekkel való munkavégzésre, pl. szikramentes, megfelelően lezárt és gyújtószikramentes.

4. Tűzoltó készülék megléte

Ha a hűtőberendezésen vagy a kapcsolódó alkatrészekben forró munkát kell végezni, megfelelő tűzoltó berendezésnek kell készenlétben állnia. Gondoskodjon arról, hogy egy száraz porral oltó tűzoltó készülék vagy egy CO2 tűzoltó készülék legyen a közelben.

5. Nincsenek gyújtóforrások

A hűtőközeg-rendszerrel kapcsolatban olyan munkát végző személyeknek, akik olyan csővezetékekkel érintkeznek, amelyek gyúlékony hűtőközeget tartalmaznak vagy tartalmazzak, olyan gyújtóforrásokat kell használniuk, amelyek nem okozhatnak tűz- vagy robbanásveszélyt. Minden lehetséges gyújtóforrást, beleértve a cigarettázást is, kellően távol kell tartani a telepítés, javítás és ártalmatlanítás helyszínétől, amely során a gyúlékony hűtőközeg a környezetbe kerülhet. A munkavégzés előtt a berendezés körüli területet át kell vizsgálni, hogy meggyőződjünk arról, hogy nincs-e gyúlékony veszély vagy gyulladásveszély. "Dohányozni tilos" táblákat kell kihelyezni.

6. Szellőztetett terület

A rendszerbe való beavatkozás vagy a forró munka elvégzése előtt gondoskodjon arról, hogy a munkaterület a szabadban legyen, vagy megfelelően szellőztetett. Az elvégzendő munka teljes időtartama alatt biztosítani kell a megfelelő szellőzést. A szellőztetésnek biztonságosan el kell oszlatnia a felszabaduló hűtőközeget, és lehetőleg kialsóleg a légkörbe kell elvezetnie.

7. A hűtőberendezés vizsgálata

Ha elektromos alkatrészeket cserélnek ki, azoknak a célra alkalmasnak és a megfelelő specifikációval rendelkezőnek kell lenniük. A gyártó karbantartási és javítási irányelveit mindenkor be kell tartani és követni kell. Kétség esetén forduljon a gyártó műszaki osztályához segítségért. A következő vizsgálatokat kell alkalmazni a gyúlékony hűtőközegeket tartalmazó berendezésekre:

- A töltés mennyisége megfelel annak a helyiségméretnek, amelyben a hűtőközeget tartalmazó alkatrészeket elhelyezik;
- A szellőzőberendezések és a szellőzőnyílások megfelelően működnek és nincsenek elzárva blokkolva.

8. Elektromos készülékek vizsgálata

Az elektromos alkatrészek javítása és karbantartása előtt az alkatrészekben előzetes biztonsági ellenőrzéseket és vizsgálatokat kell végezni. Ha olyan hiba van, amely veszélyeztetheti a biztonságot, a készüléket nem szabad a hálózatra csatlakoztatni, amíg a hibát ki nem javították. Ha a hibát nem lehet azonnal kijavítani, de a működést folytatni kell, megfelelő ideiglenes megoldást kell találni. Ezt jelenteni kell a berendezés tulajdonosának, hogy minden fél tájékoztatást kapjon. Az előzetes biztonsági ellenőrzéseknek a következőket kell tartalmazniuk

A kondenzátorokat le kell üríteni; ezt biztonságos módon kell elvégezni, hogy elkerülhető legyen a szikrázás lehetősége.

A rendszer feltöltésekor, helyreállításakor vagy öblítésekor nem lehetnek feszültség alatt álló alkatrészek és vezetékek. A földelési kapcsolat folytonossága.

9. Hermetikusan zárt alkatrészek javítása

A hermetikusan lezárt alkatrészek javítása során a lezárt burkolatok stb. eltávolítása előtt a készüléket áramtalanítani kell. Ha a karbantartás során feltétlenül szükséges a készülék áramellátása, akkor a potenciálisan veszélyes helyzetre figyelmeztető, állandó szivárgásérzékelő rendszerrel kell rendelkezni.

Különös figyelmet kell fordítani a következő pontra, hogy az elektromos alkatrészekon végzett munka során a burkolatot ne módosítsák oly módon, hogy a védelem mértéke csökkenjen. Ide tartozik a kábelek sérülése, a csatlakozások túlzott száma, az eredeti specifikációnak nem megfelelő csatlakozók, a tömítések sérülése, a tömítőcsavarok nem megfelelő felszerelése stb. Győződjön meg arról, hogy a készüléket biztonságosan rögzítették.

Győződjön meg arról, hogy a tömítések vagy tömítőanyagok nem kopottak annyira, hogy már nem szolgálják a gyúlékony légkörök behatolásának megakadályozását. A cserealkatrészeknek meg kell felelniük a gyártó előírásainak.

MEGJEGYZÉS: A szilikon tömítőanyagok használata akadályozhatja egyes szivárgásérzékelők hatékonyságát. A gyújtószikramentes alkatrészeket nem kell tömíteni, mielőtt dolgozni kezdene rajtuk.

10. Gyújtószikramentes alkatrészek javítása

Ne alkalmazzon állandó induktív terhelést vagy kapacitív terhelést az áramkörre anélkül, hogy megbizonyosodna arról, hogy az nem haladja meg a használt berendezés megengedett feszültségét és áramát. A gyújtószikramentes alkatrészek az egyetlen olyan típusok, amelyeken a hálózatra csatlakoztatva, gyúlékony atmoszféra jelenlétében lehet dolgozni. A vizsgálóberendezésnek megfelelő névleges értékekkel kell rendelkeznie. Az alkatrészeket csak a gyártó által előírt alkatrészekkel cserélje ki. Más alkatrészek szivárgás miatt a hűtőközeg meggyulladhat a légkörben.

11. Kábelezés

Ellenőrizze, hogy a kábelezés nincs-e kitéve kopásnak, korrózióknak, túlzott nyomásnak, rezgésnek, éles éleknek vagy más káros környezeti hatásoknak. A vizsgálatnak figyelembe kell vennie az öregedés vagy az olyan forrásokból, mint a kompresszorok vagy ventilátorok által keltett folyamatos rezgés hatásait is.

12. Gyúlékony hűtőközegek kimutatása

A hűtőközeg-szivárgások keresése vagy felderítése során semmilyen körülmények között nem szabad potenciális gyújtóforrásokat használni. Halogén keresőlámpa (vagy más, nyílt lángot használó keresőeszköz) nem használható.

13. Szivárgásérzékelési módszerek

A következő szivárgásérzékelési módszerek elfogadhatónak tekinthetők a gyúlékony hűtőközegeket tartalmazó rendszerek esetében.

A gyúlékony hűtőközegek kimutatására elektronikus szivárgásérzékelőket kell használni, de előfordulhat, hogy azok érzékenysége nem elegendő, vagy újra kell kalibrálni őket. (Az érzékelőberendezéseket hűtőközegmentes területen kell kalibrálni.) Győződjön meg arról, hogy a szivárgásérzékelő nem jelent potenciális gyújtóforrást, és alkalmas a használt hűtőközeghez. A szivárgásérzékelő berendezéseket az alsó robbanási határérték százalékos értékére kell beállítani, és a használt hűtőközegre kell kalibrálni, valamint a gáz megfelelő százalékos arányát (legfeljebb 25%) kell megerősíteni.

A szivárgásérzékelő folyadékok a legtöbb hűtőközeggel használhatóak, de kerülni kell a klórtartalmú tisztítószer használatát, mivel a klór reakcióba léphet a hűtőközeggel és roncsolhatja a rézcsöveket.

Ha szivárgás gyanúja merül fel, távolítson el/oltson el minden nyílt lángot.

Ha olyan hűtőközeg-szivárgást észlelnek, amely forrasztást igényel, az összes hűtőközeget vissza kell gyűjteni a hűtőrendszerből, vagy el kell szigetelni (a szelepek elzárásával) a rendszer egy, a szivárgástól távol eső részén. Ezután a forrasztási folyamat előtt és alatt oxigénmentes nitrogént kell a rendszeren átáramoltatni.

14. Eltávolítás és kiürítés

Ha javítás céljából - vagy bármilyen más okból - beavatkozik a hűtőközegkörbe, akkor a hagyományos módszereket kell alkalmazni. Fontos azonban, hogy mindig a legjobb gyakorlatot kövesse, mivel a gyúlékonyságot figyelembe kell venni. A következő eljárást kell követni:

- Vegye ki a hűtőközeget
- Öblítse át az áramkört inert gázzal
- Deflate
- Öblítse át ismét inert gázzal
- Nyissa meg az áramkört vágással vagy forrasztással

A hűtőközeg töltetet a megfelelő előkészítő palackokban kell előkészíteni. A rendszert oxigénmentes nitrogénnel kell "átöblíteni" a készülék biztonsága érdekében. Ezt a folyamatot esetleg többször is meg kell ismételni. Sűrített levegőt vagy oxigént nem szabad erre a célra használni.

Az öblítés úgy érhető el, hogy a rendszerben lévő vákuumba oxigénmentes nitrogénnel avatkozunk be, és az üzemi nyomás eléréséig tovább töltjük, majd a légkörbe engedjük, végül pedig vákuumba húzzuk. Ezt a folyamatot addig kell ismételni, amíg nincs több hűtőközeg a rendszerben. Amikor az utolsó oxigénmentes nitrogénnel történő feltöltés megtörténik, a rendszert légköri nyomásra kell légteleníteni. Ez feltétlenül szükséges, ha a csővezetékeken forrasztási munkálatokat kell végezni. Gondoskodjon arról, hogy a vákuumszivattyú kivezetése ne legyen gyújtóforrások közelében, és hogy a szellőzés biztosított legyen.

15. Töltési folyamat

A hagyományos töltési eljárások mellett a következő követelményeket kell betartani:

- Biztosítsa, hogy a különböző hűtőközegek ne szennyeződjenek a berendezés feltöltésekor. A tömlők vagy kábelek legyenek a lehető legrövidebbek, hogy a lehető legkisebb legyen a bennük lévő hűtőközeg mennyisége.
- A palackoknak függőlegesen kell maradniuk.
- Győződjön meg arról, hogy a hűtőrendszer földelve van, mielőtt a rendszert hűtőközeggel töltené fel.
- Jelölje meg a rendszert, amikor a töltés befejeződött (ha még nem történt meg).
- Rendkívül óvatosan kell eljárni, hogy a hűtőrendszert ne töltsé túl.
- A rendszer újratöltése előtt a nyomást oxigénmentes nitrogénnel kell tesztelni. A rendszer szivárgásvizsgálatát a feltöltés végén, de még az üzembe helyezés előtt kell elvégezni. A helyszín elhagyása előtt ellenőrző szivárgásvizsgálatot kell végezni.

16. Leszerelés

Mielőtt ezt az eljárást elvégezné, a technikusnak teljes mértékben ismernie kell a berendezést és annak részleteit. Ajánlott szabvány, hogy minden hűtőközeget biztonságosan felújítson. Az elvégzendő feladat előtt olaj- és hűtőközegmintát kell venni arra az esetre, ha a visszanyert hűtőközeg újrafelhasználása előtt elemzésre van szükség. Szükséges, hogy a feladat megkezdése előtt rendelkezésre álljon az elektromos áram.

- Ismerkedjen meg a berendezéssel és annak működésével.
- Kapcsolja ki a rendszert elektromosan.
- Győződjön meg róla, mielőtt elvégzi az eljárást;
 - hogy a hűtőközegalackok kezeléséhez szükség esetén mechanikus kezelőberendezések is rendelkezésre álljanak;
 - hogy az egyéni védőeszközök rendelkezésre álljanak és megfelelően legyenek viselve;
 - az újrafeldolgozási folyamatot mindenkor hozzáértő személy felügyeli;
 - hogy az újrafeldolgozó berendezések és palackok megfelelnek-e az alkalmazandó szabványoknak.
- Ha lehetséges, szivattyúzza ki a hűtőközegrendszert.
- Ha a vákuum nem lehetséges, hozzon létre egy elosztót, hogy a hűtőfolyadékot el lehessen távolítani a rendszer különböző részeiből.
- Győződjön meg róla, hogy a henger a mérlegen van.
- Indítsa el a kezelőrendszert, és működtesse azt a gyártó utasításai szerint.
- Ne töltsé túl a palackokat (legfeljebb 80 % folyadéktöltési kapacitás).
- Ne lépje túl a palack maximális üzemi nyomását, még átmenetileg sem.
- Amikor a palackokat megfelelően feltöltötték, és a folyamat befejeződött, gondoskodjon arról, hogy a palackokat és a berendezéseket azonnal eltávolítsák a helyszínről, és a berendezés összes elzárószelepét zárják el.
- A felújított hűtőközeget csak tisztítás és vizsgálat után szabad más hűtőrendszerekbe tölteni.

17. Címkézés

A berendezésen fel kell tüntetni, hogy a készüléket leszerelték és a hűtőközeget leeresztették. A címkézést dátummal és aláírással kell ellátni. Biztosítani kell, hogy a berendezésen legyenek olyan címkék, amelyek feltüntetik, hogy a berendezés gyúlékony hűtőközeget tartalmaz.

18. Újrafeldolgozás

Amikor a hűtőközeget karbantartás vagy leszerelés céljából eltávolítják a rendszerből, alapesetben ajánlott, hogy az összes hűtőközeget biztonságosan távolítsák el. A hűtőközeg palackokba való átrakásakor ügyeljen arra, hogy csak megfelelő hűtőközeg-visszanyerő palackokat használjon. Gondoskodjon arról, hogy a teljes hűtőközeg-mennyiség tárolásához megfelelő számú palack álljon rendelkezésre. Minden használt palacknak alkalmasnak és felcímkézettnek kell lennie a felújított hűtőközeghez (azaz speciális palackoknak a felújított hűtőközeghez). A palackoknak nyomáscsökkentő szeleppel és csatlakoztatott elzárószeleppel kell rendelkezniük, és jó állapotban kell lenniük. Az üres újrafeldolgozó palackokat az újrafeldolgozás előtt nyomásmentesíteni és lehetőség szerint hűteni kell.

Az újrafeldolgozó üzemnek jó üzemképesnek kell lennie, a berendezésre vonatkozó megfelelő utasításokkal, és alkalmasnak kell lennie gyúlékony hűtőközegek újrafeldolgozására. Ezenkívül rendelkezésre kell állnia egy kalibrált, jól működő mérlegkészletnek. A tömlőknek teljesnek kell lenniük, szivárgásmentes és megfelelően leválasztható csatlakozókkal. A felújító használata előtt ellenőrizze, hogy a készülék jó működési állapotban van-e, hogy megfelelően karbantartották-e, és hogy minden kapcsolódó elektromos alkatrész le van-e zárva, hogy megakadályozza a gyulladást hűtőközeg szivárgása esetén. Kétség esetén forduljon a gyártóhoz.

A felújított hűtőközeget a megfelelő felújító palackban kell visszajuttatni a hűtőközeg-szállítóhoz, és gondoskodni kell a megfelelő ártalmatlanítási igazolásról. Ne keverje a hűtőközeget a felújító egységekben és különösen ne a palackokban.

Ha kompresszort vagy kompresszorolajokat kell eltávolítani, győződjön meg arról, hogy azokat elfogadható szintig kiürítették, hogy a kenőanyagban ne maradjon gyúlékony hűtőközeg. A kiürítési folyamatot a kompresszor szállítónak történő visszaküldése előtt el kell végezni. A folyamat felgyorsítására kizárólag a kompresszorház elektromos fűtése használható. Ha a rendszerből olajat ürítenek, ezt biztonságos módon kell elvégezni.

19. Elektromos alkatrészek

Azokat az elektromos alkatrészeket, amelyek ívet vagy szikrákat generálhatnak, és amelyek a 22.116.1. pont b), c), d) vagy f) betűinek való megfelelés miatt nem minősülnek gyújtóforrásnak, csak a készülék gyártója által meghatározott alkatrészekkel lehet kicserélni. A más alkatrészekkel történő csere szivárgás esetén a hűtőközeg meggyulladását okozhatja.

Figyelmeztetések:

Ne gyűrje vagy hajlítsa meg a hálózati kábelt !



Győződjön meg arról, hogy a dugó teljesen és szilárdan be van dugva a konnektorba !

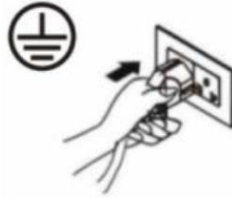

Ne használjon több aljzatot, adaptert és hosszabbító kábelt !

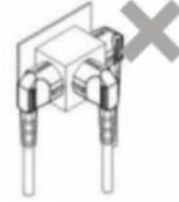

Győződjön meg róla, hogy a dugó tiszta !

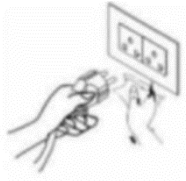

Ha már nem használja a készüléket, húzza ki a dugót a konnektorból !

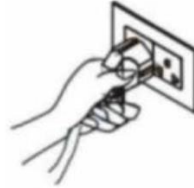

Soha ne kezelje a hálózati csatlakozót nedves kézzel !



Óvintézkedések:

Kérjük, ne használjon tárgyakat a vezérlőpulton !

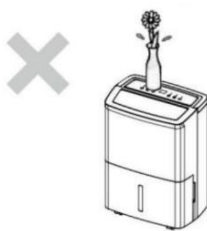

Ne helyezzen semmilyen tárgyat a kimeneti nyílás fölé !



Tartsa távol a gyermekeket a készüléktől !



Védje a készüléket a nedvességtől !



Védje a készüléket az oldószerektől, irritáló és gyúlékony anyagoktól !

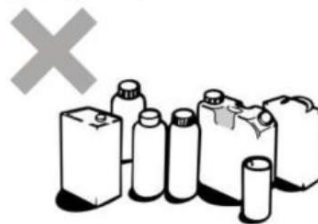

Kizárólag szakemberekkel végeztesse el a karbantartást !



A készülék részeinek leírása:

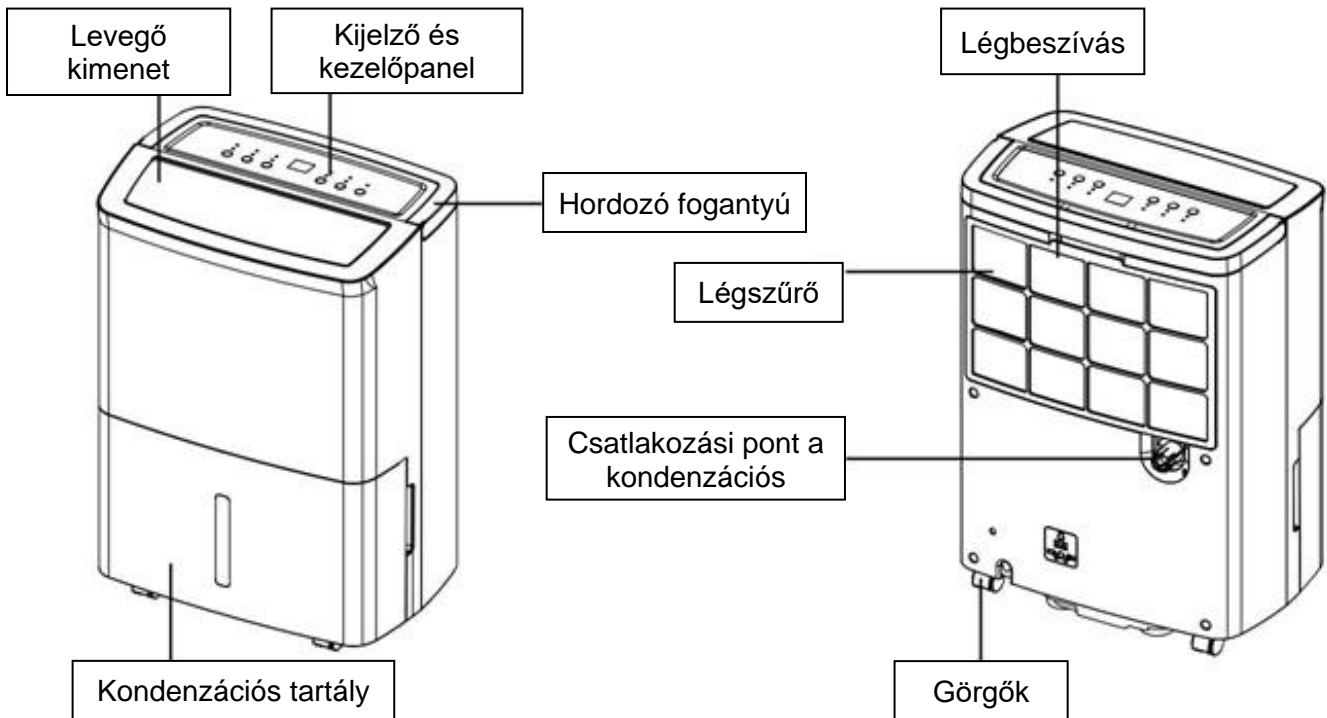

Funkcionális leírás:

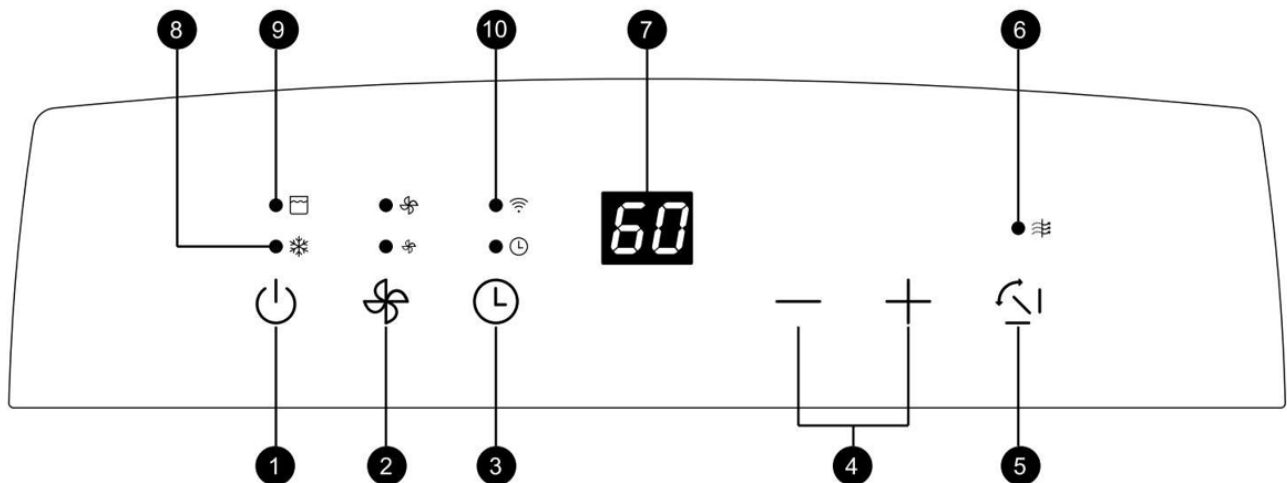

- 1.) Működtető kapcsoló (be/ki)
- 2.) Ventilátor erősség gomb (Alacsony / Magas)
- 3.) Időzítő gomb (1-24 óra) üzemmódban van)
- 4.) (páratartalom) beállítási gombok
- 5.) Swing gomb (a lécekhez)
- 6.) Szűrőtisztítás jelző
- 7.) Kijelző képernyő
- 8.) Leolvasztás jelzőfény (a készülék leolvasztási)
- 9.) "Kondenzációs tartály megtelt" jelzőfény
- 10.) WiFi funkció

A WiFi funkció

A készülék egy alkalmazáson keresztül távolról is kényelmesen vezérelhető. Ehhez használja a "SmartLife" vagy „TuyaSmart“ alkalmazást az Apple App Store-ból vagy a Google PlayStore-ból. A beállításhoz kövesse az alkalmazásban található utasításokat. A WI-FI jelzőfény mutatja a készülék aktuális állapotát. A lámpa az új beállítás során 1-5 fázison fut végig. A sikeres csatlakoztatás után a készülék az alkalmazáson keresztül vezérelhető. A készülék összes funkciója elérhető az alkalmazásban.

A készülék és a csatlakoztatott útválasztó közötti kapcsolat megszakításának két módja van:

- Távolítsa el a készüléket a **SmartLife alkalmazáson** keresztül.
- Nyomja meg a POWER gombot legalább 5 másodpercig.

A leírás a	LED
Kapcsolási konfiguráció	Gyors villogás (250 ms)
Összekapcsolás az alkalmazással	Gyors villogás (1500 ms)
Sikeres párosítás, de nincs kapcsolat az útválasztóval	Off
Sikeres párosítás és sikeres kapcsolat az útválasztóval	A oldalon.
Sikeres csatlakozás az alkalmazáshoz	A oldalon.
WI-FI készenléti üzemmódban	Off

Kérjük, vegye figyelembe: Ha a párátlanító hosszabb ideig (24 óránál hosszabb ideig folyamatosan) üzemel, a párátlanító 24 órára bekapcsol, majd egy órára kikapcsol. A kikapcsolási fázis alatt a készülék továbbra is beállítható, de a ventilátor fordulatszámának jelzőfénye 3 másodpercig villogni fog. A készülék az egy óra elteltével automatikusan újra bekapcsol.

Leolvasztás gomb

Ha a készüléket alacsony hőmérsékleten (12 °C alatt) üzemeltetik, a párologtató felületén fagy képződik, és ez rontja a párátlanító hatékonyságát. Ha ez megtörténik, a készülék automatikusan időszakos leolvasztási üzemmódba kapcsol. Ez teljesen normális. A leolvasztási lámpa kigyullad. A készülék 5°C alatti hőmérsékleten működik. A leolvasztási idő változhat. Ha a párátlanító befagy, kapcsolja ki a készüléket néhány órára, majd indítsa újra. Nem ajánlott a párátlanítót 5°C alatti hőmérsékleten használni.

Folyamatos kiáramlás:

A folyamatos vízvezetés megfelelő környezetben a következő lépésekkel végezhető el:

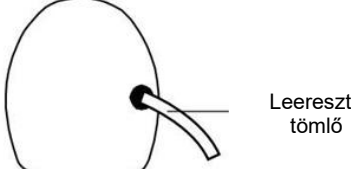
<p>1. Készítse elő a vízleeresztő tömlőt (a kereskedelemben kapható tömlő belső átmérője 13 mm).</p> <p>2. Távolítsa el a leeresztő dugót.</p>	<p style="text-align: center;">A készülék hátulja</p> 
<p>3. Csatlakoztassa a tömlőt a leeresztőnyíláshoz.</p>	

A vízleeresztő tömlő helyes elhelyezése:

A folyamatos vízvezetés érdekében a tömlőt a vízvezető nyílás alá kell csatlakoztatni. Kerülje az egyenetlen felületeket, és ne gyűrje meg a tömlőt.

Használati utasítás:

1. Üzembe helyezés

1.1. Helyezze be a dugót egy megfelelő aljzatba. A párátlanító a teljesítménytáblán feltüntetett feszültséggel megegyező hálózati feszültségű hálózaton való működésre alkalmas.

1.2. Győződjön meg arról, hogy a víztartály helyesen van-e elhelyezve. (Ha a készülék első bekapcsolása után kigyullad a "Kondenzációs tartály megtelt" lámpa, egyszerűen húzza ki a víztartályt, ellenőrizze, hogy az "úszó" szabadon mozog-e, és helyezze vissza a víztartályt a megfelelő pozícióba.

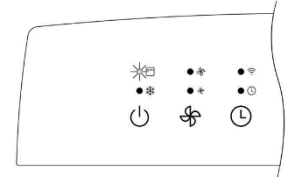

1.3. Ha a készüléket alacsony hőmérsékleten (12 °C alatt) üzemeltetik, a párologtató felületén fagy képződik, ami rontja a párátlanító hatékonyságát. Ha ez bekövetkezik, a készülék automatikusan időszakos leolvasztási üzemmódba kapcsol. Ez teljesen normális. A leolvasztási lámpa kigyullad. A készülék 5°C alatti hőmérsékleten működik. A leolvasztási idő változhat. Ha a párátlanító befagy, kapcsolja ki a készüléket néhány órára, majd indítsa újra. Nem ajánlott a párátlanítót 5°C alatti hőmérsékleten használni.

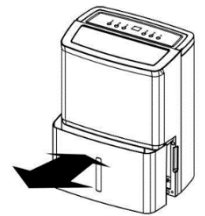

1.4. Kapcsolja be a készüléket a működtető kapcsolóval. Most nyomja meg a páratartalom-beállító gombokat a +/- gombok segítségével, és állítsa be a kívánt páratartalmat. A páratartalom 5%-os lépésekben állítható be a 30% - 90%-os páratartalom tartományon belül. A 30%-os páratartalom célérték folyamatos működésnek felel meg!

Megjegyzés: A beállított értéknek a helyiség aktuális páratartalma alatt kell lennie ahhoz, hogy a készülék párátlanítani tudjon. Ha az Ön által beállított érték az aktuális páratartalom felett van, a ventilátor 3 percig működik, majd a készülék kikapcsol. Ha a helyiség páratartalma a beállított érték fölé emelkedik, a készülék automatikusan újra elindítja a párátlanítási üzemmódot.

1.5. A ventilátorsebesség gombbal  választhat az alacsony és a magas ventilátorsebesség vagy a légkeringés között.

1.6. Ha aktiválni/használni kívánja az időzítő funkciót (a hátralévő futási idő meghatározására szolgáló funkció vagy a kezdési időpont megadására szolgáló funkció), nyomja meg a TIMER gombot.

A hátralévő üzemidő meghatározása: Nyomja meg a TIMER gombot működés közben a párátlanító kívánt hátralévő üzemidejének kiválasztásához. (1 - 24 óra közötti értéket lehet kiválasztani a páratartalom-beállító gombok segítségével). A kiválasztott üzemidő letelte után a készülék automatikusan kikapcsol.

Az indítási idő meghatározása: Ha a párátlanító ki van kapcsolva, nyomja meg a TIMER gombot a kívánt indítási idő kiválasztásához. (1 - 24 óra közötti értéket lehet kiválasztani a páratartalom-beállító gombok segítségével). A kiválasztott idő letelte után a készülék automatikusan bekapcsol (az utoljára használt beállításokkal, feltéve, hogy a hálózati csatlakozót időközben nem húzták ki).

1.7. Először töltsen le a „Tuya Smart” alkalmazást (alternatívaként a „SmartLife” alkalmazást) okostelefonjára (tabletjére) az alkalmazásboltból. Az alkalmazás letöltése után nyissa meg azt, és győződjön meg arról, hogy okostelefonja csatlakozik a Wi-Fi hálózathoz, és hogy az okostelefon Bluetooth funkciója be van kapcsolva. Most kövesse az alkalmazásban található utasításokat a regisztrációhoz. A regisztráció után kattintson az alkalmazásban az "Eszköz hozzáadása" gombra. Válassza ki a "Páramentesítő" gombot a "Háztartási kisgépek" kategóriában. A párátlanítónak most már meg kell jelennie. Kattintson rá, hogy az alkalmazáson keresztül csatlakoztassa okostelefonjához. Amint az okostelefonja párosítva lett a páramentesítővel, a kijelzőn a WLAN funkció jelzőfénye megszűnik villogni, és folyamatosan világít.

Mostantól kényelmesen beállíthatja a párátlanítót az alkalmazáson keresztül, és egyúttal leolvashatja az olyan értékeket, mint például a helyiség aktuális páratartalma, anélkül, hogy közvetlenül a készülék előtt kellene állnia.

Megjegyzés: Ha hosszabb ideig nem használja a WLAN funkciót, vagy nem csatlakoztatja a párátlanítót WLAN-hálózathoz, akkor ez a funkció készenléti üzemmódba vált, és a jelzőfény nem villog tovább. A WLAN funkció újbóli aktiválásához kapcsolja ki a készüléket, majd nyomja meg és tartsa lenyomva a Be/Ki gombot 5 másodpercig, amíg egy hang nem erősíti meg az aktiválást. A készüléknek most már be kell kapcsolnia, és a jelzőfénynek ismét villognia kell. A WLAN funkció ismét aktív.

- 1.8. Amikor a kondenzációs tartály megtelt, a jelzőfény kigyullad, és a párátlanító automatikusan leállítja a párátlanítási műveletet. Vegye ki a kondenzációs tartályt, és ürítse ki. Miután a kondenzációs tartályt megfelelően visszatolta a készülékbe, a párátlanítási művelet automatikusan újraindul.

A víztartály óvatos kiürítéséhez használja mindkét kezét!

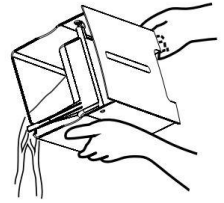

2. Tömlő csatlakoztatása

- 2.1. Szüksége lesz egy 1/2 hüvelykes műanyag tömlőre.
2.2. A tömlőcsatlakozást egy fedél zárja le. Csavarja le ezt a fedelet, és távolítsa el a csavaros kupakot és a belső oldalon lévő fekete gumidugót (lásd a fenti "A készülék alkatrészeinek leírása" című ábrát).
2.3. Most vezesse a műanyag tömlőt a mellékelt fekete csepegtetőcsapra. Nyomja a tömlőt a lehető legmesszebbre a lefolyócsapra, és győződjön meg róla, hogy a tömlő szilárdan rögzül, és nem tud meglazulni.
2.4. A kondenzvíz megfelelő elvezetése tömlőcsatlakozással! Ügyeljen arra, hogy a tömlő mindig enyhe lejtésű legyen (lásd a következő ábrákat).

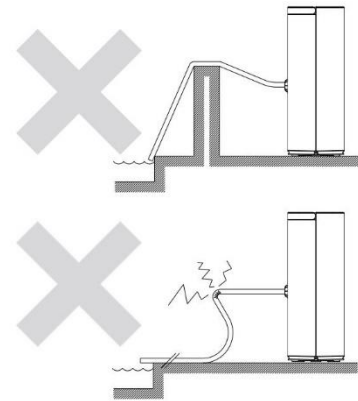
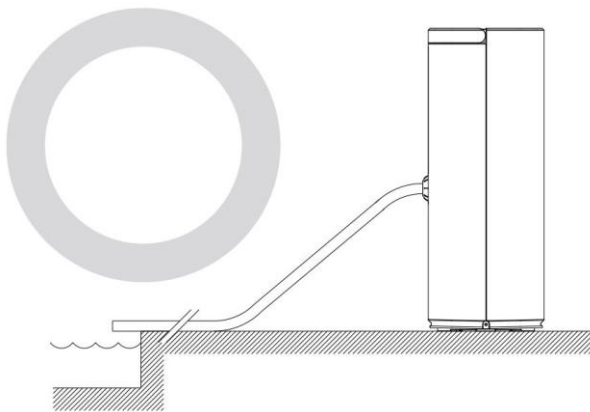

3. Egyéb használati utasítások

- 3.1. Ne húzza ki a hálózati csatlakozót a tápkábel meghúzásával!
3.2. Ne használjon rovarriasztót, olajat, festékszórót stb. a páramentesítő közelében. Ez károsíthatja a készüléket, vagy akár tüzet is okozhat!
3.3. Ne helyezze a készüléket lejtős vagy egyenetlen felületre!
3.4. Kérjük, mindig tartson kb. 20 cm távolságot a faltól, hogy elkerülje a készülék túlmelegedését. Kérjük, a szennyes szárításakor is tartson kb. 50 cm távolságot a készülék tetejétől!
3.5. A hatékony és gazdaságos párátlanítás érdekében kérjük, hogy a párátlanító helyiségben minden ajtót és ablakot zárjon be!
3.6. Kérjük, tartsa a készüléket hőforrásoktól távol!
3.7. A készüléket mindig a megfelelő és függőleges helyzetben tartsa. és szállítsa!
3.8. A készülék mozgatása előtt távolítsa el a kondenzációs tartályból a maradék vizet.

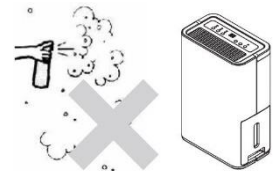
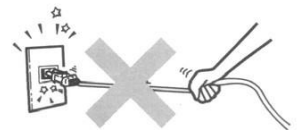

4. Tisztítás

Biztonsági okokból győződjön meg arról, hogy a készülék karbantartása vagy tisztítása előtt a páramentesítő le van választva a tápellátásról!

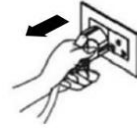

4.1. A ház tisztítása

- Törölje át a készülékházat puha, tiszta ruhával.
- Ha a párátlanító nagyon szennyezett, használjon enyhe tisztítószeret, és törölje le a tisztítószeret egy félig megszáradt ruhával.
- Ne mossa a készüléket tömlővel, különben áram kerülhet ki.

4.2. A légszűrő tisztítása

A légszűrő kiszűri a pelyheket, a hajat és a durva port. A légszűrő antibakteriális mázzal van bevonva a baktériumok szaporodásának gátlása érdekében. A légszűrő azt is biztosítja, hogy kevesebb por rakódik le a hűtőbordákon, ezáltal nagyobb hatékonyságot garantálva.

Mindig tisztítsa ki a szűrőt, ha feltételezhető, hogy a szennyezett légszűrő miatt csökken a légbeszívás!

4.3. A tisztítás lépései:

- Engedje ki a szűrőt a tartójából való kihúzással.

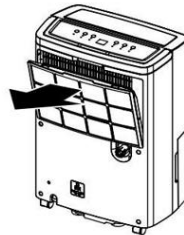

- A legjobb, ha a légszűrőt óvatosan, langyos víz alatt vagy porszívóval, alacsony fokozaton (szívóteljesítmény) tisztítja.

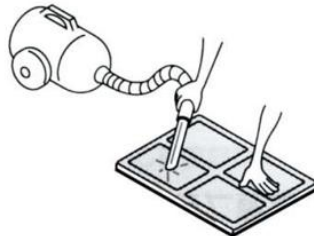

- Tolja vissza a szűrőt az eredeti helyzetébe.

Műszaki adatok:

Modellmegjelölés:	WDH-214US
Feszültség:	V / 50Hz
Maximális energiafogyasztás:	195 W
Párátlanítási kapacitás (optimális):	(32°C / 90% r.h.)
Párátlanítási kapacitás (standard):	(30°C / 80% r.h.)
Minimális légkeringés:	98 m³/h
Max. Légkeringés:	115 m³/h
Max. Zajkibocsátás:	(A)
Kompresszor:	Kompresszor: Rotációs kompresszor
Kondenzációs tartály:	4,9 liter
Hűtőközeg:	(65 g)
Hűtési nyomás (max.):	MPa
Gőznyomás (max.):	1,2 MPa
Maximális nyomású hőcserélő:	2,6 MPa
Frekvenciasáv:	2,4 GHz (WLAN): átviteli teljesítmény: < 20 dBm
Méret (H/W/D):	490 x 350 x 235 mm
Súly:	10,8 kg
Alkalmazási terület:	5°C ~ 32°C
Biztosíték:	T3. 15A 250 V
GWP:	3 (R290)

Hibaelhárítás:

A készülék nem párátlanít eléggé / Túl kevés víz gyűlik össze a kondenzációs tartályban.

Ne feledje, hogy az elsődleges cél nem az, hogy minél több kondenzvizet szívjon ki, hanem az, hogy a helyiség levegőjét vagy a mennyezetet, a falakat és a berendezési tárgyakat kiszáraitssa, illetve szárazon tartsa!

Ne feledje azt sem, hogy a párátlanító csak a levegőből tudja eltávolítani a nedvességet, az anyagokból csak közvetve. A mennyezet, a falak és a bútorok állapotától függően több hétbe is beletelhet, mire a tárolt nedvességet visszaadják a levegőnek! Ezért is javasoljuk, hogy ha saját páratartalom-mérőt (higrométert) használ, akkor azt a lehető leghatékonyabban és a falak és a mennyezetektől némi távolságra helyezze el, mert ellenkező esetben a helyiség levegőjében meghatározott páratartalom értéke torzulni fog!

Mint minden párátlanító készülék esetében, a párátlanítási teljesítményt döntően a következő tényezők befolyásolják:

- A) A helyiség levegőjének nedvességtartalma és
- B) Hőmérséklet/hőmérséklet a helyiségben.

A biztonság kedvéért itt egy kivonat a DAUERBETRIEB párátlanítási táblázatából:

32 fok és <u>80%-os relatív párat.</u> = kb. 15 liter	és <u>90%-os relatív párat.</u> = kb. 16 liter	és <u>60%-os relatív párat</u> = kb. 8 liter
30 fok és <u>80%-os relatív párat.</u> = kb. 14 liter	és <u>90%-os relatív párat.</u> = kb. 15 liter	és <u>60%-os relatív párat</u> = kb. 7 liter
20 fok és <u>80%-os relatív párat.</u> = kb. 7 liter	és <u>90%-os relatív párat.</u> = kb. 8 liter	és <u>60%-os relatív párat</u> = kb. 5 liter
15 fok és <u>80%-os relatív párat.</u> = kb. 6 liter	és <u>90%-os relatív párat.</u> = kb. 7 liter	és <u>60%-os relatív párat</u> = kb. 4 liter
10 fok és <u>80%-os relatív párat.</u> = kb. 5 liter	és <u>90%-os relatív párat.</u> = kb. 6 liter	és <u>60%-os relatív párat</u> = kb. 3 liter
5 fok és <u>80%-os relatív párat.</u> = kb. 3 liter	és <u>90%-os relatív párat.</u> = kb. 5 liter	és <u>60%-os relatív párat</u> = kb. 2 liter

Minden adat hozzávetőleges napi érték (ingadozási tűrés), közvetlenül a készülék bemeneténél mérve, és természetesen ezek az értékek csak akkor érvényesek, ha a hőmérséklet és a páratartalom állandó marad!

A tömlőcsatlakozás ellenére a víz nagy része a kondenzációs tartályba folyik.

Ellenőrizze, hogy a kondenzációs tömlőnek van-e lejtése, és nincs-e elgömbülve vagy eldugulva. Ellenőrizze azt is, hogy a párátlanító vízszintesen áll-e, és hogy a görgők nem feltétlenül a fugákban vannak-e a csempézett padlón.

Más:

Garancia nyilatkozat:

A törvényes jótállási igények ellenére a gyártó az Ön országa jogszabályainak megfelelően, de legalább 1 év (Németországban magánszemélyek esetében 2 év) jótállást vállal. A garancia a készülék végfelhasználónak történő eladásának napján kezdődik. A garancia csak az anyag- vagy gyártási hibákra visszavezethető hibákra terjed ki. vannak.

A garanciális javításokat csak a felhatalmazott ügyfélszolgálati központ végezheti el. A címre Az eredeti eladási bizonylatot (a vásárlás dátumával) csatolni kell a garanciális igényléshez.

A garancia nem vonatkozik a következőkre:

- Normál kopás és elhasználódás
- Nem rendeltetésszerű használat, pl. a készülék túlterhelése vagy nem engedélyezett tartozékok használata.
- Külső behatások, erőszakos behatások vagy idegen tárgyak okozta sérülések
- A használati utasítás be nem tartása által okozott károk, pl. nem megfelelő hálózati feszültséghez való csatlakoztatás vagy a telepítési utasítás be nem tartása.
- Teljesen vagy részben szétszerelt készülékek

Megfelelőség:

A páráltanítót bevizsgálták, és magát és/vagy annak részeit az alábbi (biztonsági) szabványoknak megfelelően gyártották:

GS" tanúsítvánnyal, amelyet a BUREAU VERITAS tesztelt, és természetesen CE- és EMC-megfelelőséggel.

Biztonságossági vizsgálat
a következők szerint:

EN 603351:2012+A11:2014+A13:2017+A1:2019+A2:2019+A14:2019+A15:2021
+A16:2023
EN 60335-2-40:2003+A11:2004+A12:2005+A1:2006+A2:2009+A13:2012
EN 62233:2008
AfPS GS 2019:01 PAK

CE (LVD) megfelelési vizsgálat
a következők szerint:

EN 60335-1:2012+A11:2014+A13:2017+A1:2019+A2:2019+A14:2019+A15:2021
+A16:2023
EN 60335-2-40:2003+A11:2004+A12:2005+A1:2006+A2:2009+A13:2012
EN 62233:2008

EMC-megfelelőség vizsgálata
a következők szerint:

EN IEC 55014-1:2021 SZERINT.
EN IEC 55014-2:2021
EN IEC 61000-3-2:2019+A1:2021
EN 61000-3-3:2013+A2:2021

RF-megfelelőség tesztelve
a következők szerint:

EN 301 489-1 V2.2.3 (2019-11)
EN IEC 61000-3-2:2019+A1:2021
EN 61000-3-3:2013+A2:2021
EN 301489-17 V3.2.4 (2020-09)
EN 300328 V2.2.2 (2019-07)

- Egészség és biztonság a 3. cikk (1) bekezdésével összhangban a)
- Elektromágneses összeférhetőség, 3. cikk (1) bekezdés b) pont
- A rádióspektrum hatékony felhasználása 3. cikk (2) bekezdés

A termék helyes ártalmatlanítása:



Az EU-ban ez a szimbólum azt jelzi, hogy a terméket nem szabad a háztartási hulladékkal együtt ártalmatlanítani. A régi készülékek értékes újrahasznosítható anyagokat tartalmaznak, amelyeket újra kell hasznosítani. Ezenkívül a környezetet és az emberi egészséget nem szabad károsítani az ellenőrizetlen hulladéklerakással. Ezért kérjük, hogy a régi készülékeket a megfelelő gyűjtőrendszereken keresztül ártalmatlanítsa, vagy küldje el a készüléket ártalmatlanításra oda, ahol vásárolta. Ők majd újrahasznosítják a készüléket.

Reméljük, hogy élvezni fogja a készülék használatát

Az Ön Aktobis AG

Tartsa ezt a használati utasítást biztonságos helyen !